

Jambes et abdominaux

Extension et abdominaux
DP664

Mobilisation articulaire et musculaire membres inférieurs.

Fonctions mises en œuvre :

Un coté à la fois, travail d'extension de la jambe, sollicitation de l'articulation du genou. Les deux jambes à la fois, ce mouvement sollicite également les abdominaux.

Selon la norme EN 16630: N'exige pas un sol qui amortit les impacts selon le test HIC de la norme EN-1176.

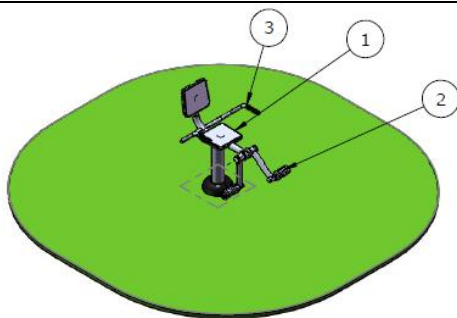

1. Siège
2. Repose-pieds
3. Poignée

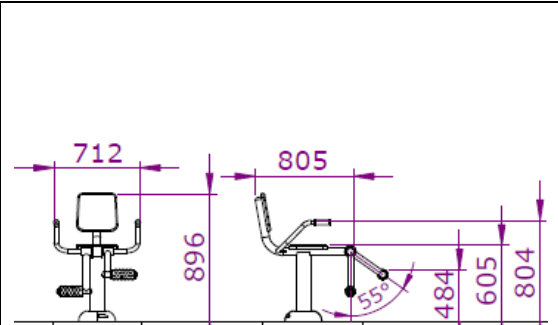
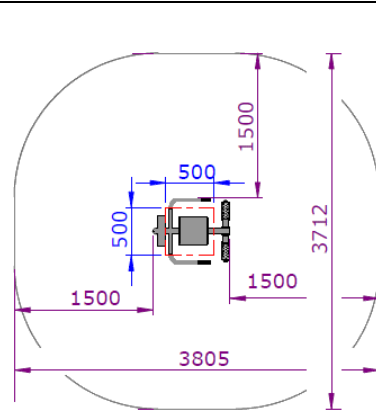

- h > 1,4 m, < 150 kg
- 0,48 m
- 33 Kg
- 0,8 x 0,71 x 0,89 m
- 3,8 x 3,71 m
- 13,21 m²

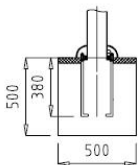

Urbagym

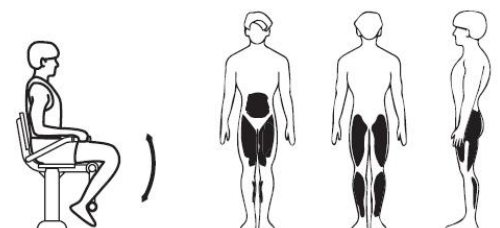

DP664

JAMBES ET ABDOMINAUX

SUNJEUX 19A rue de la Mairie 59164 Marpent
03 27 64 67 22 06 41 43 43 93 sunjeux@sunjeux.com
<https://jardin-sensoriel.com/> www.sunjeux.com

sunjeux

