

Le vélo: ABK

Mobilisation articulaire et musculaire.
Endurance à l'effort.

Le vélo
réf : EN-ABK

Favorise :

Contribue à l'entretien articulaire des membres inférieurs.

Utilisation : L'utilisateur s'assoit sur la selle en tenant le guidon et place les pieds sur les pédales. Il pédale ensuite en variant la position des mains et le rythme.

L'effort sera proportionnel à la durée d'utilisation.

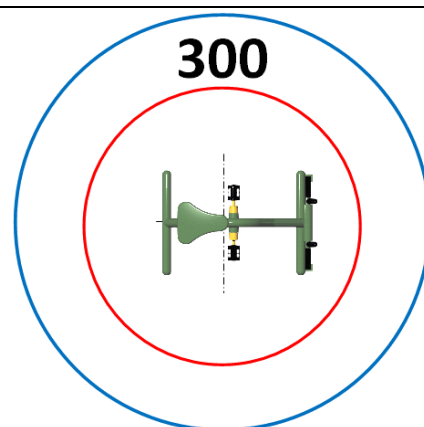
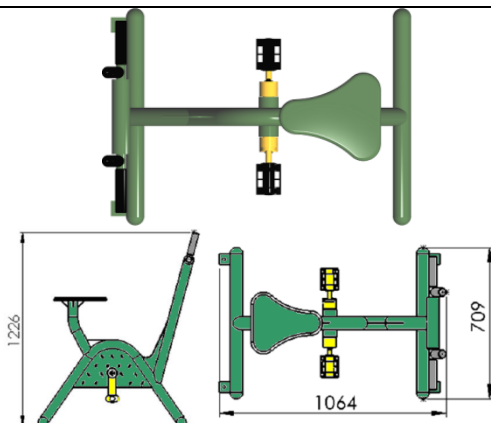

Sunjeux

232 av Jean Jaurès 59600 Maubeuge

<https://jardin-sensoriel.com/> contact@jardin-sensoriel.com

03 27 64 67 22