

Le vélo elliptique: ABB

Le vélo elliptique
réf : EN-ABB

Mobilisation articulaire et musculaire.
Endurance à l'effort.

Favorise :

- Le renforcement des abdominaux.
- Un travail musculaire sur l'ensemble du corps.
- Contribue à l'entretien articulaire des membres supérieurs et inférieurs.

Utilisation : Pédaler en tirant les poignées de manière synchronisée.

L'effort sera proportionnel à la durée d'utilisation.

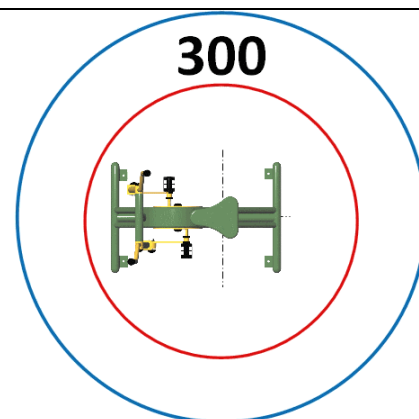
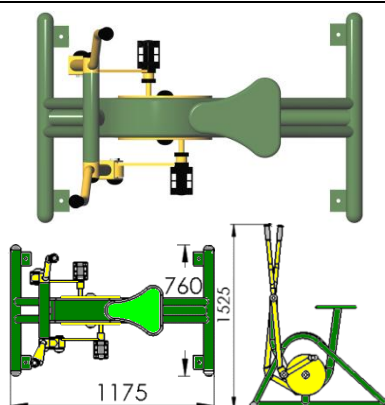

Sunjeux

232 av Jean Jaurès 59600 Maubeuge

<https://jardin-sensoriel.com/> contact@jardin-sensoriel.com

03 27 64 67 22